

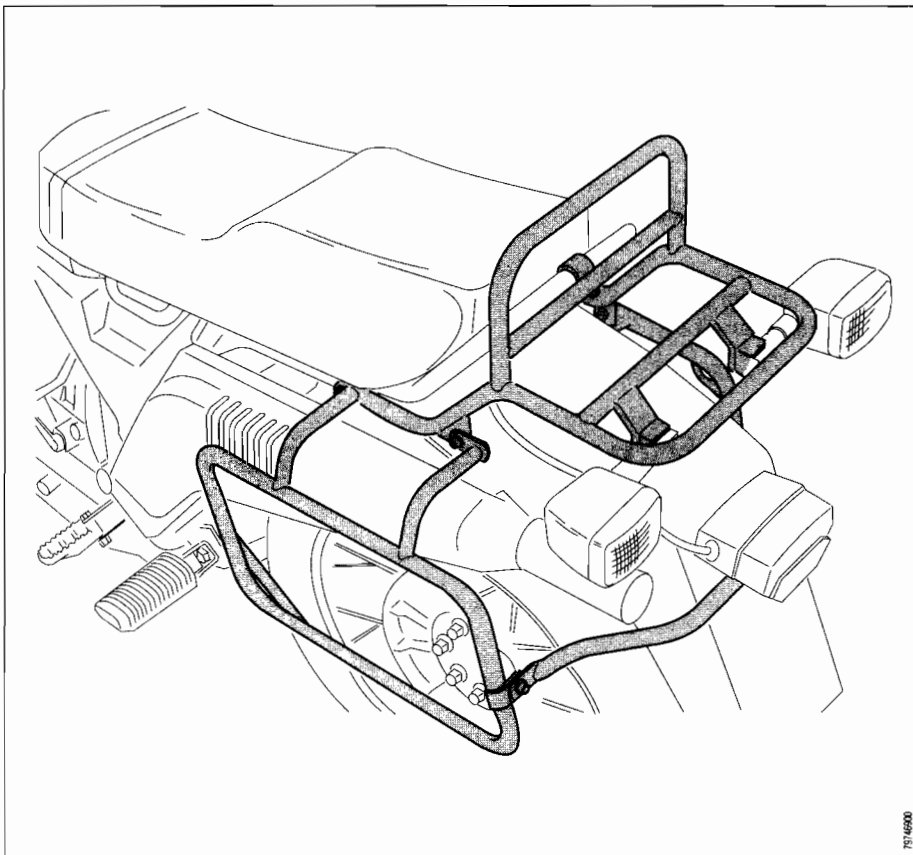

Nachrüstatz Gepäcksystem R 80 GS Basic  
Retrofit Kit Luggage System R 80 GS Basic  
Kit d'accessoires de porte-bagages R 80 GS Basic  
Kit de reequipamiento sistema portaequipaje R 80 GS Basic  
Set incorporabile bagagliera R 80 GS Basic  
Accessoireset Bagagesysteem R 80 GS Basic  
Monteringssats packsystem R 80 GS Basic  
Jogo de acessórios - Sistema de bagageiro R 80 GS Basic  
Σετ πρόσθετων εξαρτημάτων σύστημα αποσκευών για R 80 GS Basic



**Diese Anleitung ist unbedingt vor Beginn der Einbauarbeiten sorgfältig und vollständig durchzulesen. BMW übernimmt keinerlei Haftung für Schäden, die durch Mißachten der Einbauvorschriften entstehen.**

Auf ein Wort – Sicherheit ist oberstes Gebot. Zubehör an ein Motorrad anbauen macht nicht nur Spaß, Zubehör macht aus einem Serienfahrzeug Ihre individuelle Maschine. Wie steht es mit Ihrem Mechanikerwissen und mit der praktischen Erfahrung? Haben Sie wirklich das erforderliche Spezialwerkzeug und sind Sie sich Ihrer Sache auch wirklich sicher? Ihr BMW Motorrad Händler montiert den Nachrüstsatz gern fachgerecht und zu einem realen Preis.

**Folgende Symbole werden in dieser Anleitung für Sicherheitshinweise verwendet:**



Vorsichtsregeln und -maßnahmen, die den Fahrer oder andere Personen vor Verletzungen oder Lebensgefahr schützen.



Besondere Hinweise und Vorsichtsmaßnahmen, die eine Beschädigung des Motorrades verhindern. Nichtbeachtung kann zum Gewährleistungsausschluß führen.



Besondere Hinweise zur besseren Handhabung bei Bedien-, Kontroll- und Einstellvorgängen sowie Pflegearbeiten.

Wir bieten unseren Kunden eine Vielzahl typgeprüftes Zubehör und Sonderausstattungen an. Aus diesem Grund können wir in dieser Einbauanleitung nicht auf alle Ausstattungsvarianten eingehen. Deshalb beschränken wir uns auf die Grundversion des jeweiligen Modells. Das Ab- und Anbauen von Zubehörteilen ist in der jeweiligen Einbauanleitung beschrieben. Sollten die erforderlichen Anleitungen nicht mehr in Ihrem Besitz sein, wenden Sie sich bitte an Ihren BMW Motorrad Händler.

## Nachrüstsatz Gepäcksystem R 80 GS Basic



### Werkzeug

- Innensechskantschlüssel 5 und 6 mm
- 2x Maulschlüssel 10 mm
- Maulschlüssel 13 mm
- Sechskantsteckschlüssel 16 mm
- Kreuzschlitzschraubendreher
- Radschrauben-Steckschlüssel

### Inhalt Nachrüstsatz

- Gepäckträger
- Kofferhalter links und rechts
- Kofferstrebe
- Schelle 2 Stück
- Innensechskantschraube M6x30 1 Stück
- Innensechskantschraube M6x25 4 Stück
- Innensechskantschraube M6x16 2 Stück
- Innensechskantschraube M8x20 1 Stück
- Linsenkopfschraube M5x20 3 Stück
- Scheibe ø6,4 mm, groß 2 Stück
- Federscheibe ø6,4 mm 2 Stück
- Unterlegscheibe ø5,3 mm 3 Stück
- Unterlegscheibe ø6,4 mm 9 Stück
- Unterlegscheibe ø8,4 mm 2 Stück
- Mutter M5 selbstsichernd 3 Stück
- Mutter M6 selbstsichernd 4 Stück
- Mutter M8 selbstsichernd 1 Stück
- Mutter M10 selbstsichernd 2 Stück
- Kabelbinder 10 Stück
- Zierkappe weiß 3 Stück
- Einbauanleitung

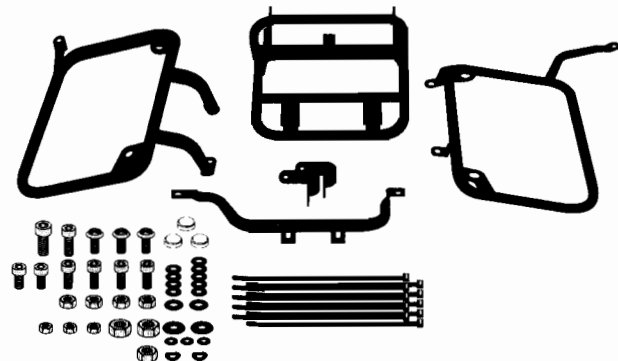

731 46001

# 1 Allgemeine Hinweise



## Achtung

Beim Demontieren von Einzelteilen darauf achten, mit welchen Schrauben diese befestigt sind. Diese Schrauben aufbewahren und, wenn nicht anders angegeben, beim Zusammenbau entsprechend verwenden. Bei selbstsichernden Muttern, unbedingt neue Muttern verwenden.



## Warnung

Vor Beginn der Arbeiten darauf achten, daß Motor und Auspuff abgekühlt sind.  
**Verbrennungsgefahr!**

# 2 Die Blinker abschrauben

Die Sitzbank abnehmen (siehe Betriebsanleitung)

Die Blinker ① rechts/links abschrauben.

Die Kabelbinder ② und die Gewebebänder ③ an den Kabelschleifen der Blinkerkabel durchtrennen und die Blinker seitlich hängen lassen.

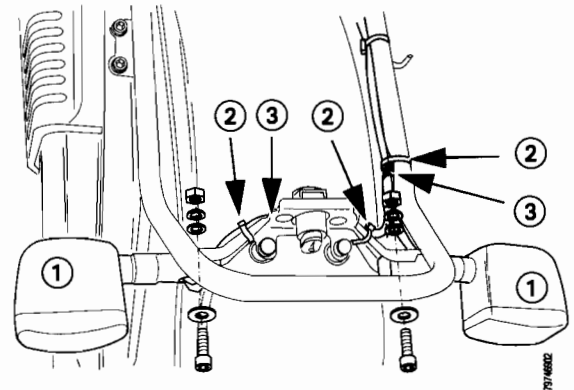

# 3 Den Gepäckträger montieren

Den Gepäckträger ① mittig am Fahrzeugrahmen ② ansetzen.

Die Innensechskantschraube ③ (M6x30) mit der Unterlegscheibe ④ (ø6,4) eindrehen, aber noch nicht festziehen.

Die großen Scheiben ⑤ (ø6,4) zwischen Fahrzeugrahmen ② und Gepäckträger ① klemmen.

Den Gepäckträger mit den Schrauben ⑥ ⑨ (M6x25) und den Unterlegscheiben ⑦ (ø6,4) fixieren. Die Unterlegscheiben ⑦ (ø6,4) aufstecken und die Muttern ⑧ handfest anziehen.

Jetzt die Schrauben ③ und ⑨ festziehen, die Schraube ⑥ muß später wieder gelöst werden.

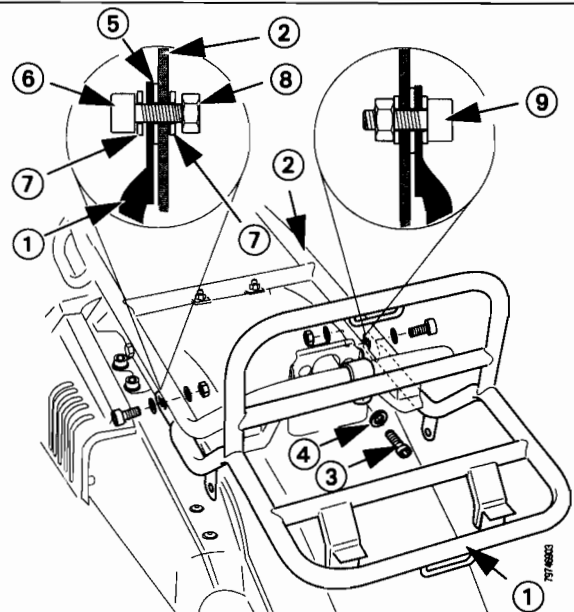

# 4 Die Blinker anbauen

Die Blinker ① mit den vorhandenen Schrauben, Unterlegscheiben, Federringen und Muttern am Gepäckträger ② anschrauben.

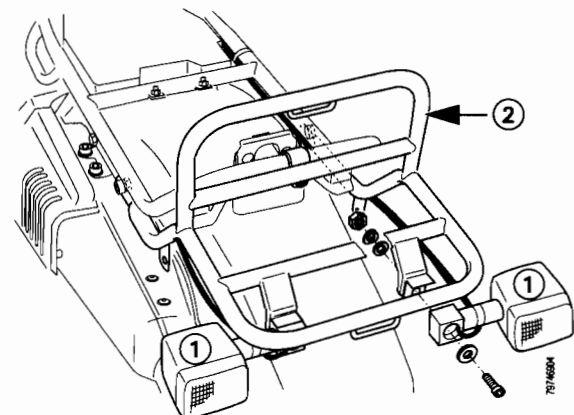

## 5 Die Blinkerkabel verlegen

Die Blinkerkabel ① an der Unterseite von Fahrzeugrahmen und Gepäckträger verlegen und mit den beiliegenden Kabelbindern ② befestigen.



### Achtung

Die Kabel unbedingt an der Unterseite von Rahmen und Gepäckträger verlegen, um ein Abquetschen der Kabel durch die Sitzbank oder das Gepäck zu vermeiden.

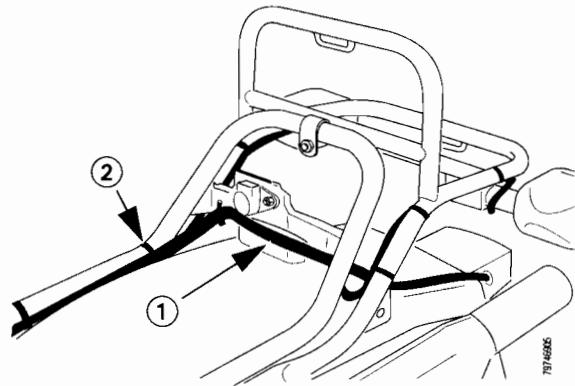

## 6 Das Hinterrad ausbauen

Siehe dazu das entsprechende Kapitel in der Betriebsanleitung.

## 7 Den Kofferhalter rechts montieren

Die hintere Fußraste ① abschrauben.

Den Kofferhalter ② zuerst oben mit der Schraube ③ (M8x20), zwei Unterlegscheiben (ø8,4) und der selbstsichernden Mutter (M8) fixieren.

Den Kofferhalter mit der Schraube ④ (M6x25), zwei Unterlegscheiben (ø6,4) und der selbstsichernden Mutter (M6) hinten am Gepäckträger fixieren.

Den Kofferhalter am unteren Befestigungspunkt mit der Fußraste ①, der Unterlegscheibe und der selbstsichernden Mutter (M10) am Fahrzeugrahmen befestigen. Die Fußraste dabei so ausrichten, daß die Trittfläche horizontal ist.

Alle Schrauben festziehen.

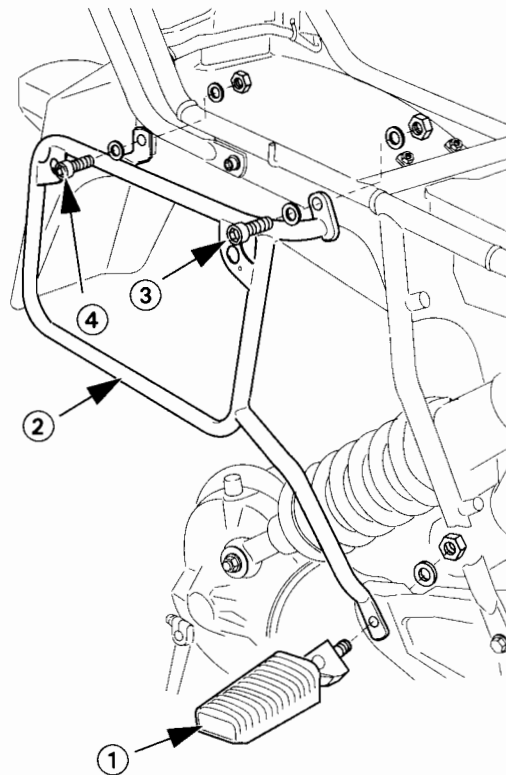

## 8 Das Hinterrad einbauen und das Fußbremshebelspiel kontrollieren

Siehe dazu das entsprechende Kapitel in der Betriebsanleitung

## 9 Den Kofferhalter links montieren

Die hintere Fußbraste ① abschrauben.

Die Befestigungsschraube ② des Gepäckträgers lösen.

Den Kofferhalter ③ ansetzen und mit der Schraube ② fixieren. Dabei darauf achten, daß die beiden Unterlegscheiben ( $\varnothing 6,4$ ) und die große Scheibe wieder richtig plaziert werden (siehe Pos. 3).

Den Kofferhalter mit der Schraube ④ (M6x25), zwei Unterlegscheiben ( $\varnothing 6,4$ ) und der selbstsichernden Mutter (M6), hinten am Gepäckträger fixieren.

Den Kofferhalter am unteren Befestigungspunkt mit der Fußbraste ①, der Unterlegscheibe und der selbstsichernden Mutter (M10) an der Lasche des Auspuffs befestigen.

Den Kofferhalter dabei an der Innenseite der Lasche anlegen (A).

Die Fußbraste so ausrichten, daß die Trittfläche horizontal ist.

Alle Schrauben festziehen.

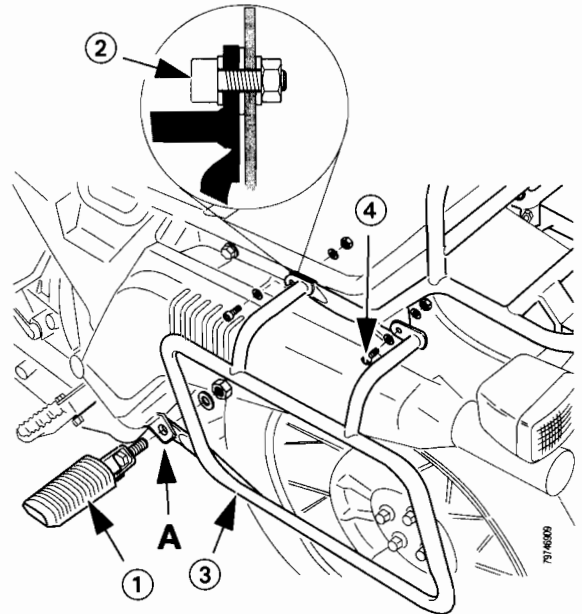

## 10 Das Kennzeichen abschrauben

Die Zierkappen ① abheben.

Die Schrauben ② lösen und das Kennzeichen ③ abnehmen.

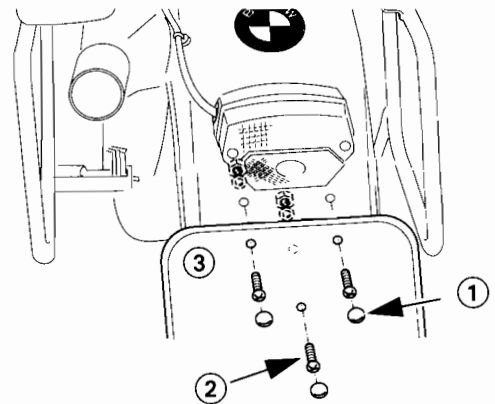

## 11 Die Kofferstrebe montieren

Die vorgebogenen Schellen ① an den Kofferhaltern ansetzen und umbiegen.

Die Kofferstrebe ② mit den Schrauben ③ (M6x16) und den Federscheiben ( $\varnothing 6,4$ ) an den Schellen fixieren.

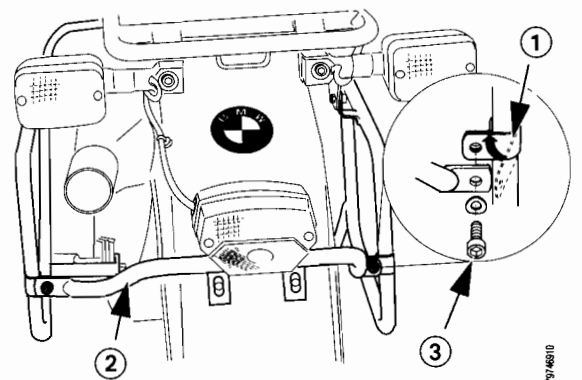

## 12 Die Kofferstrebe ausrichten und das Kennzeichen montieren

Den linken Koffer ① am Halter befestigen, dabei die Kofferstrebe ② soweit verschieben (A), bis die Schelle ③ mittig in der Aussparung des Koffers ist.

Die Kofferstrebe durch Verschieben (B) der rechten Schelle ④ horizontal ausrichten und die Schrauben festziehen.



### Achtung

Die Rückleuchte darf nicht auf der Kofferstrebe aufliegen.

Das Kennzeichen ⑤ mit den Schrauben ⑥ (M5x20), den Unterlegscheiben (ø5,3) und den selbstsichernden Muttern (M5) befestigen.

Die Zierkappen ⑦ auf die Schrauben stecken.

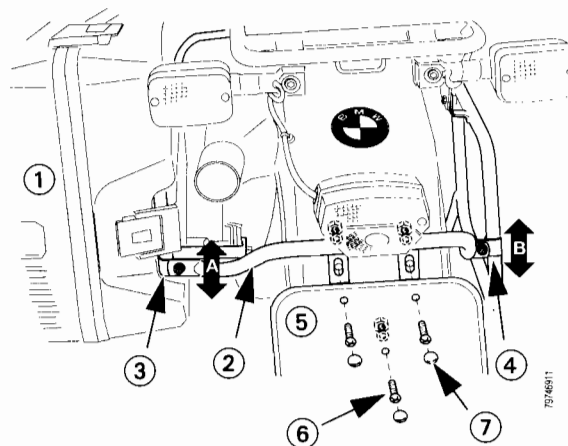

## 13 Beachten Sie die für Ihr Land geltenden Zulassungsbestimmungen!



Für den Bereich der BRD gilt:

Ein Eintrag in die Fahrzeugpapiere ist nicht erforderlich.

